

Ficha técnica.

Obra:	HASTA QUE LE MUERTE NOS SEPARE
Autor:	Emilio del Valle.
Dirección Artística:	Emilio del Valle.
Iluminación:	José Manuel Guerra.
Duración de la obra:	75 minutos (sin descanso)
Compañía:	Producciones Inconstantes.
Coordinación técnica:	Salvador Sanz: 34 635 534 586.

1. NECESIDADES GENERALES DE MONTAJE QUE APORTA EL TEATRO. -

- El escenario debe estar limpio de cualquier elemento, tanto en el peine como en el escenario.
- Permisos de entrada del furgón, si fuesen necesarios, previstos por el Teatro.
- Agua mineral, durante el montaje y desmontaje y las representaciones por cuenta del teatro.

2. NECESIDADES TÉCNICAS PARA EL MONTAJE.

2.1 Maquinaria

Cámara negra.

Dimensiones recomendadas: Ancho: 8 m. Alto: 5 m. Fondo: 6 m.

2.2 Iluminación

2.2.1. Material que aporta el Teatro: (Pendiente de ajuste en gira con cada plaza)

- Potencia luz: 15.000 voltios
- Canales de dimmer: 38
- Aparatos:
 - 8 FRESNEL 1.000 W
 - 9 ETC (36º)
 - 8 ETC (25/50º) 750 W
 - 2 ETC (50º)
 - 13 PAR 64 Nº5

Todos los aparatos con sus accesorios (viseras, chasis, cadenas de seguridad, garras).

Escalera con pluma para dirección de luces

Toma de corriente para iluminación de 3x380+N+T

2.2.2. Material que aporta la Cía.

- Mesa computerizada LT piccolo.

2.2.3. Plano de luces.

- Se adjunta

2.3 Audiovisual:

2.3.1 Material de audiovisual que aporta el teatro

Sonido

Potencia de sonido: 1.500 w.

4 líneas de sonido desde escenario (músico en escena) a mesa de sonido. De los 4 envíos: 1 para Micrófono y 3 para los instrumentos.

Audiovisual

Para la proyección frontal:

Proyector mínimo 6.000 lumens. Def.: 1920 x 1080. Conexión HDMI.

Cableado HDMI necesario para la distancia en la que se coloque el proyector.

2.3.2 Material de audiovisual que aporta la compañía

Sonido

Instrumentos y micrófono del músico.

Audiovisual, en caso de que el teatro no disponga de él:

- Proyector mínimo 6000 lumens. Definición: 1920 x 1080 mínimo. Conexión HDMI.
- Cableado HDMI necesario para la distancia en la que se coloque el proyector.
- Proyección frontal.

3. Personal técnico

3.1 Del teatro

<u>Secciones</u>	<u>Montaje y Desmontaje</u>	<u>Función</u>
- Maquinaria	0	0
- Electricidad	1	1
- Sonido	1	1
- Sastrería/Plancha	0	0
- Carga y Descarga	0	0

3.2 De la compañía (durante el montaje y función)

- 1 Maquinista.
- 1 Sonidista/audiovisual.
- 1 Iluminador.
- 1 Gerente.

Planning de trabajo. -

- Montaje: 6 horas.
- Desmontaje: 1 hora.
- Tiempo de carga/descarga: 30 minutos.

Esta ficha técnica se concretará individualmente en cada teatro con su jefe técnico, tanto en necesidades propias del montaje como en los horarios de montaje.

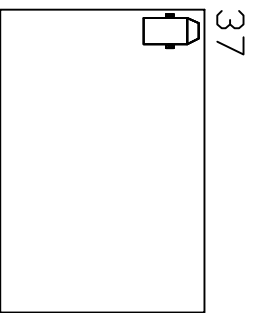

PRODUCCIÓN: "HASTA QUE LA MUERTE NOS SEPARA"
 DIRECCIÓN: EMILIO VALLE
 ILUMINACIÓN: JOSE M. GUERRA

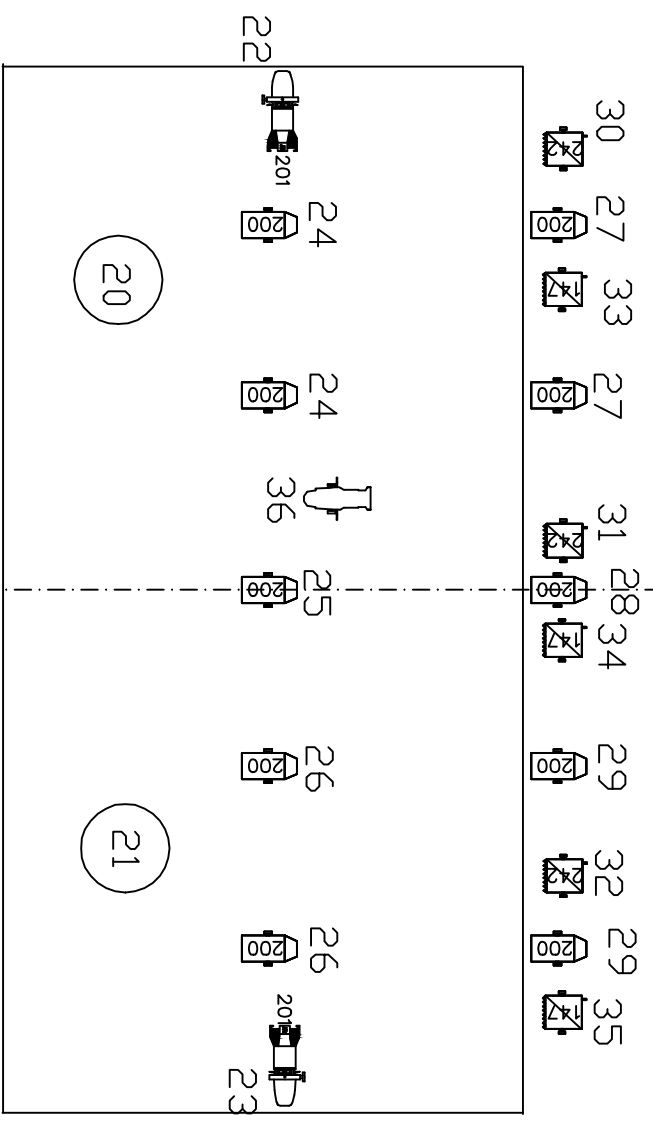

LEYENDA

- 6 FRESNEL 1000W
- 4 ETC (<36°)
- 2 ETC (<50°)
- 2 ETC 25/50° 750W
- 12 ETC Junior 25/50° 575W
- 11 PAR 64 N°5
- 4 PC 1000W

- 1 202
- 5 205
- 9
- 2 202
- 6 205
- 10
- 13
- 11
- 7 205
- 3 202
- 14
- 12
- 8 205
- 4 202

11 197
 -Numero de color
 -Numero de canal